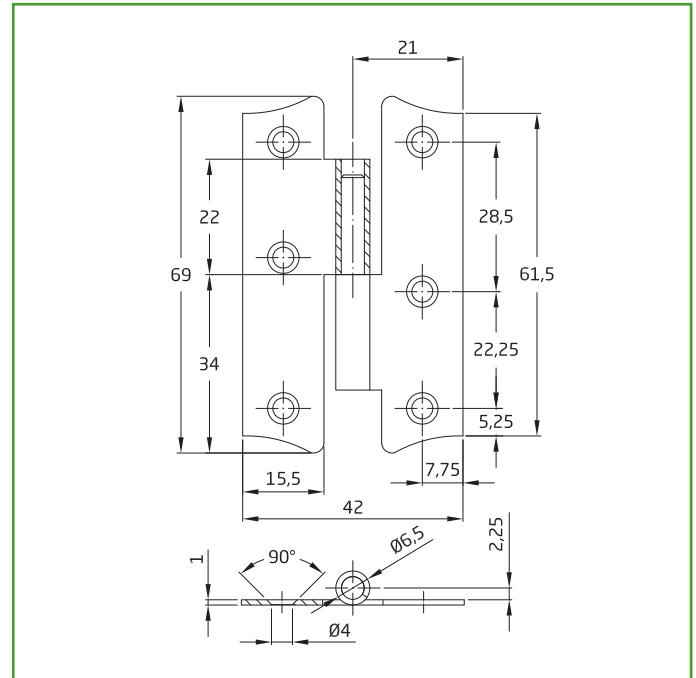

Mod. 395
PERNIO

BISAGRAS Y PERNIOS

Medidas: 69 x 42 mm

Material: Acero

Acabado: Bicromatado

Código: 271

Presentación: Sin EAN Individual

EAN pieza:
Características ✓

Pernio de sobreponer fabricado en acero, resistente y duradero. Sin remates. Sentido de apertura: Derecha.

Utilidades ✂

Este tipo de pernios son las más usadas en puertas y ventanas debido a su buen funcionamiento y su facilidad de uso. Podemos encontrarlas de diferentes tamaños y tipos. Para la instalación de este tipo de pernios no es necesario realizar un cajeado previo donde encajen las alas y por eso su instalación es más sencilla.

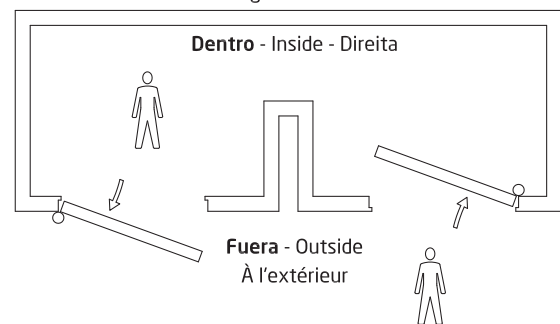
Derecha - Direita
Right - Droite

Ecofriendly 🌿

En AMIG tenemos como objetivo ofrecer la mejor calidad en nuestros productos sin dañar el medio ambiente. Por eso, trabajamos para cumplir en todo momento con la normativa ambiental en nuestros procesos, así como implantando el Sistema Integral de Gestión (SIG) de residuos de envases y embalajes.

Conservación y limpieza ✋

Para un correcto mantenimiento de los pernios se recomienda lubricar y apretar los tornillos de sujeción periódicamente. La limpieza de los pernios se debe hacer siempre con productos no corrosivos, detergentes, disolventes ni alcoholes. Si una vez realizado el mantenimiento los pernios no tienen un rendimiento adecuado, éstos deben ser sustituidos.

Logística del producto: 

| | |
|-----------------------------|-----|
| Longitud del producto (cm): | 10 |
| Ancho del producto (cm): | 2,7 |
| Altura del producto (cm): | 1 |
| Peso del producto (gr): | 24 |

Datos packaging: 

| | |
|---------------------------|---------------|
| Cantidad por envase: | 25 |
| Longitud del envase (cm): | 14 |
| Ancho del envase (cm): | 8 |
| Altura del envase (cm): | 3 |
| Peso del envase (Kg): | 0,676 |
| EAN del envase: | 8413023002715 |

| | |
|-----------------------------|---------------|
| Cantidad por embalaje | 600 |
| Longitud del embalaje (cm): | 28 |
| Ancho del embalaje (cm): | 20 |
| Altura del embalaje (cm): | 23 |
| Peso del embalaje (Kg): | |
| EAN del embalaje: | 8413023702714 |

Mod. 395
PERNIO

BISAGRAS Y PERNIOS

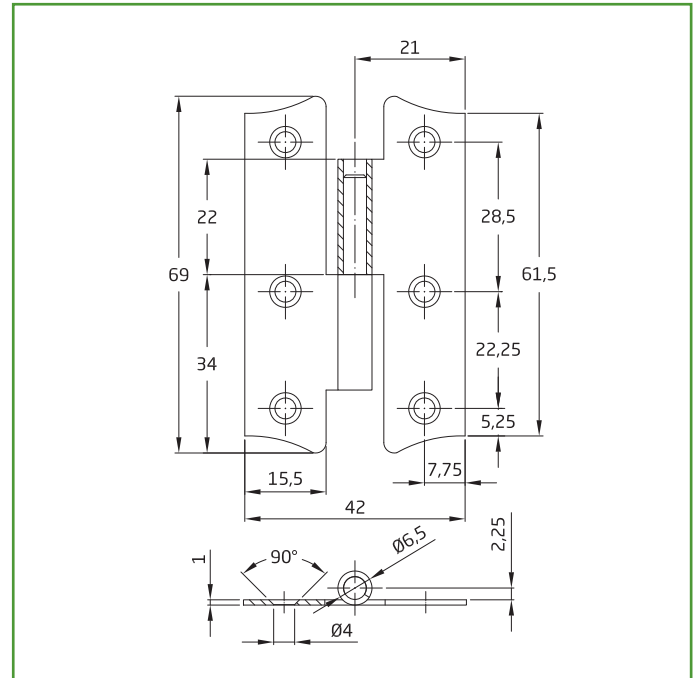
Medidas: 69 x 42 mm

Material: Acero

Acabado: Bicromatado

Código: 272

Presentación: Sin EAN Individual

EAN pieza:
Características ✓

Pernio de sobreponer fabricado en acero, resistente y duradero. Sin remates. Sentido de apertura: Izquierda.

Utilidades ✂

Este tipo de pernios son las más usadas en puertas y ventanas debido a su buen funcionamiento y su facilidad de uso. Podemos encontrarlas de diferentes tamaños y tipos. Para la instalación de este tipo de pernios no es necesario realizar un cajeado previo donde encajen las alas y por eso su instalación es más sencilla.

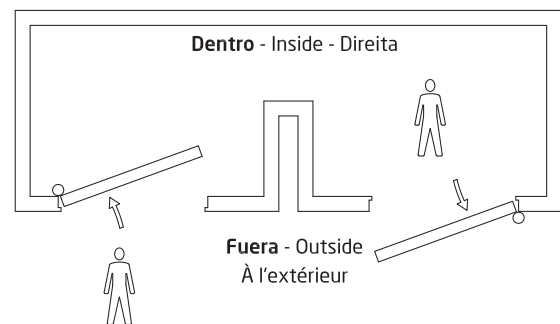
 Izquierda - Esquerda
 Left - Gauche

Ecofriendly 🌿

En AMIG tenemos como objetivo ofrecer la mejor calidad en nuestros productos sin dañar el medio ambiente. Por eso, trabajamos para cumplir en todo momento con la normativa ambiental en nuestros procesos, así como implantando el Sistema Integral de Gestión (SIG) de residuos de envases y embalajes.

Conservación y limpieza ✋

Para un correcto mantenimiento de los pernios se recomienda lubricar y apretar los tornillos de sujeción periódicamente. La limpieza de los pernios se debe hacer siempre con productos no corrosivos, detergentes, disolventes ni alcoholes. Si una vez realizado el mantenimiento los pernios no tienen un rendimiento adecuado, éstos deben ser sustituidos.

Logística del producto: 

| | |
|-----------------------------|-----|
| Longitud del producto (cm): | 10 |
| Ancho del producto (cm): | 2,7 |
| Altura del producto (cm): | 1 |
| Peso del producto (gr): | 24 |

Datos packaging: 

| | |
|---------------------------|---------------|
| Cantidad por envase: | 25 |
| Longitud del envase (cm): | 14 |
| Ancho del envase (cm): | 8 |
| Altura del envase (cm): | 3 |
| Peso del envase (Kg): | 0,676 |
| EAN del envase: | 8413023002722 |

| | |
|-----------------------------|---------------|
| Cantidad por embalaje | 600 |
| Longitud del embalaje (cm): | 28 |
| Ancho del embalaje (cm): | 20 |
| Altura del embalaje (cm): | 23 |
| Peso del embalaje (Kg): | |
| EAN del embalaje: | 8413023702721 |

Mod. 395
PERNIO

BISAGRAS Y PERNIOS

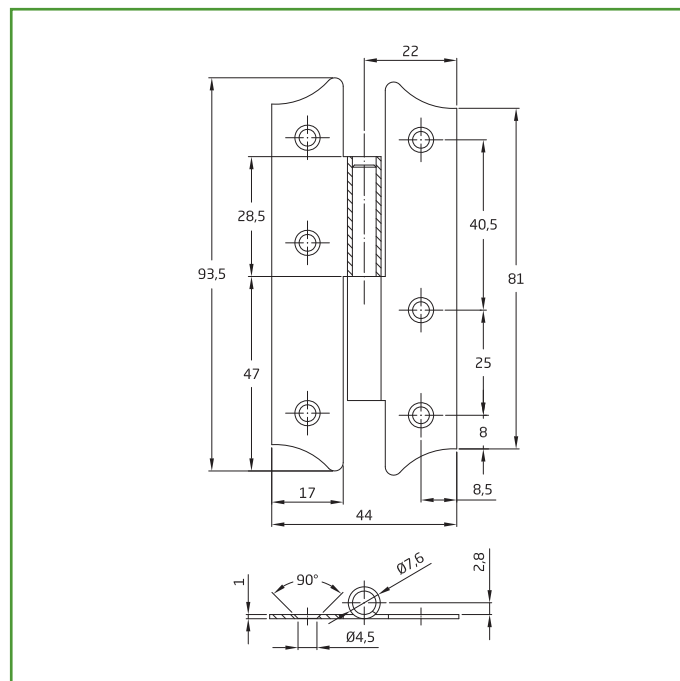
Medidas: 94 x 44 mm

Material: Acero

Acabado: Bicromatado

Código: 273

Presentación: Sin EAN Individual

EAN pieza:
Características ✓

Pernio de sobreponer fabricado en acero, resistente y duradero. Sin remates. Sentido de apertura: Derecha.

Utilidades ✂

Este tipo de pernios son las más usadas en puertas y ventanas debido a su buen funcionamiento y su facilidad de uso. Podemos encontrarlas de diferentes tamaños y tipos. Para la instalación de este tipo de pernios no es necesario realizar un cajeado previo donde encajen las alas y por eso su instalación es más sencilla.

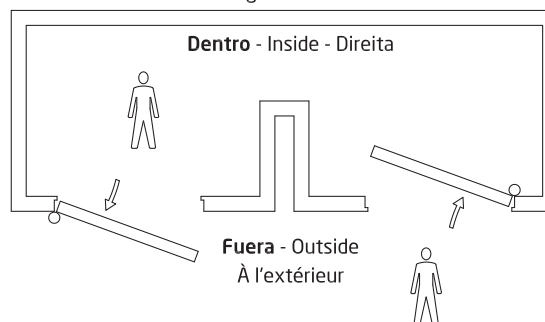
Derecha - Direita
Right - Droite

Ecofriendly 🌿

En AMIG tenemos como objetivo ofrecer la mejor calidad en nuestros productos sin dañar el medio ambiente. Por eso, trabajamos para cumplir en todo momento con la normativa ambiental en nuestros procesos, así como implantando el Sistema Integral de Gestión (SIG) de residuos de envases y embalajes.

Conservación y limpieza ✋

Para un correcto mantenimiento de los pernios se recomienda lubricar y apretar los tornillos de sujeción periódicamente. La limpieza de los pernios se debe hacer siempre con productos no corrosivos, detergentes, disolventes ni alcoholes. Si una vez realizado el mantenimiento los pernios no tienen un rendimiento adecuado, éstos deben ser sustituidos.

Logística del producto: 

| | |
|-----------------------------|----|
| Longitud del producto (cm): | 11 |
| Ancho del producto (cm): | 3 |
| Altura del producto (cm): | 1 |
| Peso del producto (gr): | 43 |

Datos packaging: 

| | |
|---------------------------|---------------|
| Cantidad por envase: | 25 |
| Longitud del envase (cm): | 17 |
| Ancho del envase (cm): | 10 |
| Altura del envase (cm): | 3 |
| Peso del envase (Kg): | 1,279 |
| EAN del envase: | 8413023002739 |

| | |
|-----------------------------|---------------|
| Cantidad por embalaje | 400 |
| Longitud del embalaje (cm): | 23 |
| Ancho del embalaje (cm): | 15 |
| Altura del embalaje (cm): | 35 |
| Peso del embalaje (Kg): | |
| EAN del embalaje: | 8413023702738 |

Mod. 395
PERNIO

BISAGRAS Y PERNIOS

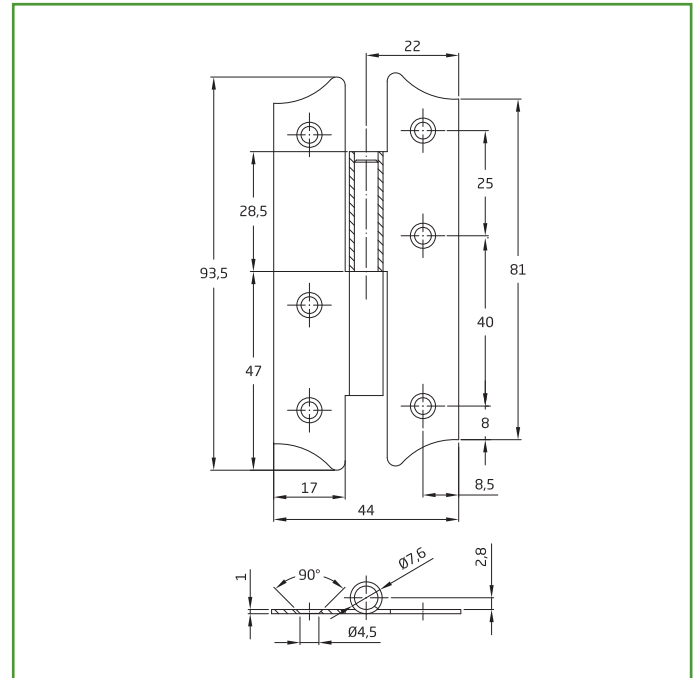
Medidas: 94 x 44 mm

Material: Acero

Acabado: Bicromatado

Código: 274

Presentación: Sin EAN Individual

EAN pieza:
Características ✓

Pernio de sobreponer fabricado en acero, resistente y duradero. Sin remates. Sentido de apertura: Izquierda.

Utilidades ✂

Este tipo de pernios son las más usadas en puertas y ventanas debido a su buen funcionamiento y su facilidad de uso. Podemos encontrarlas de diferentes tamaños y tipos. Para la instalación de este tipo de pernios no es necesario realizar un cajeado previo donde encajen las alas y por eso su instalación es más sencilla.

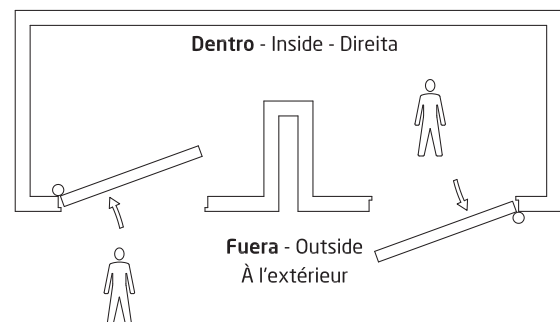
 Izquierda - Esquerda
 Left - Gauche

Ecofriendly 🌿

En AMIG tenemos como objetivo ofrecer la mejor calidad en nuestros productos sin dañar el medio ambiente. Por eso, trabajamos para cumplir en todo momento con la normativa ambiental en nuestros procesos, así como implantando el Sistema Integral de Gestión (SIG) de residuos de envases y embalajes.

Conservación y limpieza ✋

Para un correcto mantenimiento de los pernios se recomienda lubricar y apretar los tornillos de sujeción periódicamente. La limpieza de los pernios se debe hacer siempre con productos no corrosivos, detergentes, disolventes ni alcoholes. Si una vez realizado el mantenimiento los pernios no tienen un rendimiento adecuado, éstos deben ser sustituidos.

Logística del producto: 

| | |
|-----------------------------|----|
| Longitud del producto (cm): | 11 |
| Ancho del producto (cm): | 3 |
| Altura del producto (cm): | 1 |
| Peso del producto (gr): | 43 |

Datos packaging: 

| | |
|---------------------------|---------------|
| Cantidad por envase: | 25 |
| Longitud del envase (cm): | 17 |
| Ancho del envase (cm): | 10 |
| Altura del envase (cm): | 3 |
| Peso del envase (Kg): | 1,279 |
| EAN del envase: | 8413023002746 |

| | |
|-----------------------------|---------------|
| Cantidad por embalaje | 400 |
| Longitud del embalaje (cm): | 23 |
| Ancho del embalaje (cm): | 15 |
| Altura del embalaje (cm): | 35 |
| Peso del embalaje (Kg): | |
| EAN del embalaje: | 8413023702745 |

Mod. 395
PERNIO

BISAGRAS Y PERNIOS

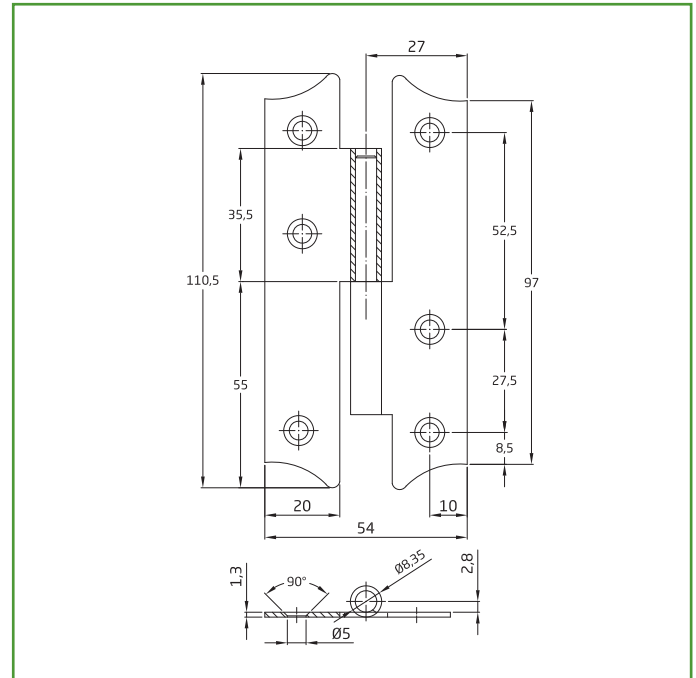
Medidas: 110 x 54 mm

Material: Acero

Acabado: Bicromatado

Código: 275

Presentación: Sin EAN Individual

EAN pieza:
Características ✓

Pernio de sobreponer fabricado en acero, resistente y duradero. Sin remates. Sentido de apertura: Derecha.

Utilidades ✂

Este tipo de pernios son las más usadas en puertas y ventanas debido a su buen funcionamiento y su facilidad de uso. Podemos encontrarlas de diferentes tamaños y tipos. Para la instalación de este tipo de pernios no es necesario realizar un cajeado previo donde encajen las alas y por eso su instalación es más sencilla.

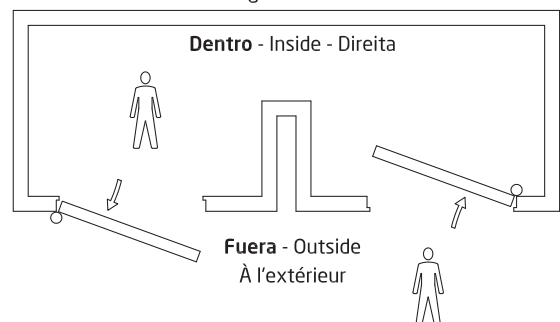
Derecha - Direita
Right - Droite

Ecofriendly 🌿

En AMIG tenemos como objetivo ofrecer la mejor calidad en nuestros productos sin dañar el medio ambiente. Por eso, trabajamos para cumplir en todo momento con la normativa ambiental en nuestros procesos, así como implantando el Sistema Integral de Gestión (SIG) de residuos de envases y embalajes.

Conservación y limpieza ✋

Para un correcto mantenimiento de los pernios se recomienda lubricar y apretar los tornillos de sujeción periódicamente. La limpieza de los pernios se debe hacer siempre con productos no corrosivos, detergentes, disolventes ni alcoholes. Si una vez realizado el mantenimiento los pernios no tienen un rendimiento adecuado, éstos deben ser sustituidos.

Logística del producto: 

| | |
|-----------------------------|-----|
| Longitud del producto (cm): | 13 |
| Ancho del producto (cm): | 3,3 |
| Altura del producto (cm): | 1 |
| Peso del producto (gr): | 58 |

Datos packaging: 

| | |
|---------------------------|---------------|
| Cantidad por envase: | 25 |
| Longitud del envase (cm): | 17 |
| Ancho del envase (cm): | 12 |
| Altura del envase (cm): | 4 |
| Peso del envase (Kg): | 1,712 |
| EAN del envase: | 8413023002753 |

| | |
|-----------------------------|---------------|
| Cantidad por embalaje | 250 |
| Longitud del embalaje (cm): | 20 |
| Ancho del embalaje (cm): | 20 |
| Altura del embalaje (cm): | 25 |
| Peso del embalaje (Kg): | |
| EAN del embalaje: | 8413023702752 |

Mod. 395
PERNIO

BISAGRAS Y PERNIOS

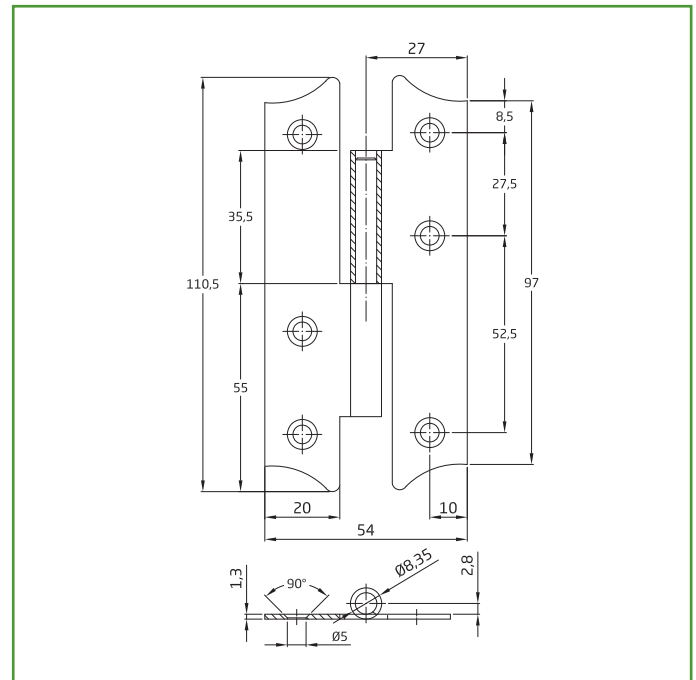
Medidas: 110 x 54 mm

Material: Acero

Acabado: Bicromatado

Código: 276

Presentación: Sin EAN Individual

EAN pieza:
Características ✓

Pernio de sobreponer fabricado en acero, resistente y duradero. Sin remates. Sentido de apertura: Izquierda.

Utilidades ✂

Este tipo de pernios son las más usadas en puertas y ventanas debido a su buen funcionamiento y su facilidad de uso. Podemos encontrarlas de diferentes tamaños y tipos. Para la instalación de este tipo de pernios no es necesario realizar un cajeado previo donde encajen las alas y por eso su instalación es más sencilla.

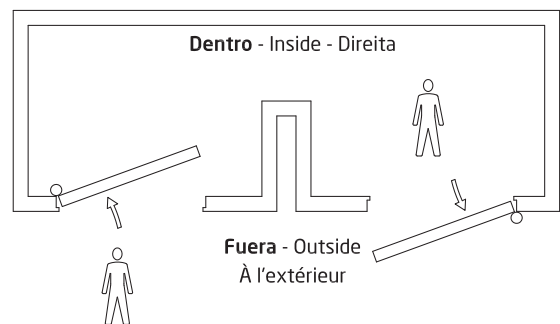
 Izquierda - Esquerda
 Left - Gauche

Ecofriendly 🌿

En AMIG tenemos como objetivo ofrecer la mejor calidad en nuestros productos sin dañar el medio ambiente. Por eso, trabajamos para cumplir en todo momento con la normativa ambiental en nuestros procesos, así como implantando el Sistema Integral de Gestión (SIG) de residuos de envases y embalajes.

Conservación y limpieza ✋

Para un correcto mantenimiento de los pernios se recomienda lubricar y apretar los tornillos de sujeción periódicamente. La limpieza de los pernios se debe hacer siempre con productos no corrosivos, detergentes, disolventes ni alcoholes. Si una vez realizado el mantenimiento los pernios no tienen un rendimiento adecuado, éstos deben ser sustituidos.

Logística del producto: 

| | |
|-----------------------------|-----|
| Longitud del producto (cm): | 13 |
| Ancho del producto (cm): | 3,3 |
| Altura del producto (cm): | 1 |
| Peso del producto (gr): | 58 |

Datos packaging: 

| | |
|---------------------------|---------------|
| Cantidad por envase: | 25 |
| Longitud del envase (cm): | 17 |
| Ancho del envase (cm): | 12 |
| Altura del envase (cm): | 4 |
| Peso del envase (Kg): | 1,712 |
| EAN del envase: | 8413023002760 |

| | |
|-----------------------------|---------------|
| Cantidad por embalaje | 250 |
| Longitud del embalaje (cm): | 20 |
| Ancho del embalaje (cm): | 20 |
| Altura del embalaje (cm): | 25 |
| Peso del embalaje (Kg): | |
| EAN del embalaje: | 8413023702769 |

Mod. 395
PERNIO

BISAGRAS Y PERNIOS

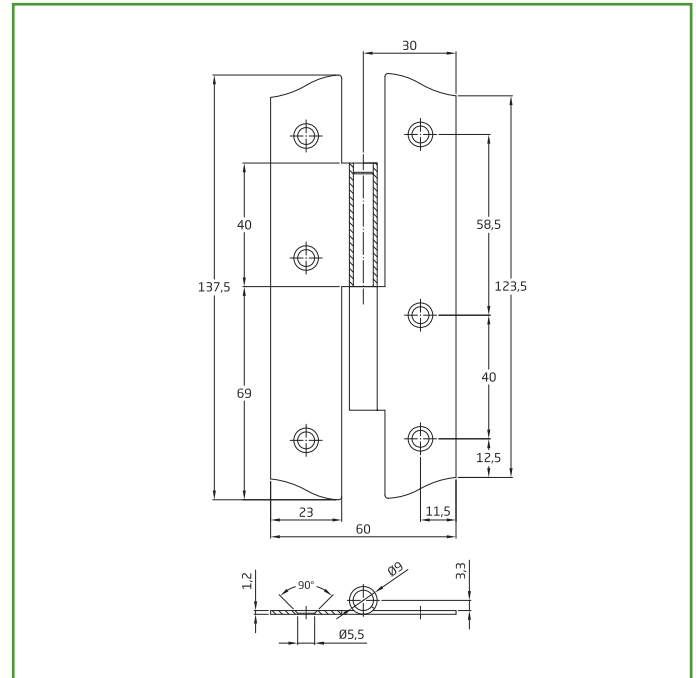
Medidas: 138 x 60 mm

Material: Acero

Acabado: Bicromatado

Código: 277

Presentación: Sin EAN Individual

EAN pieza:
Características ✓

Pernio de sobreponer fabricado en acero, resistente y duradero. Sin remates. Sentido de apertura: Derecha.

Utilidades ✂

Este tipo de pernios son las más usadas en puertas y ventanas debido a su buen funcionamiento y su facilidad de uso. Podemos encontrarlas de diferentes tamaños y tipos. Para la instalación de este tipo de pernios no es necesario realizar un cajeado previo donde encajen las alas y por eso su instalación es más sencilla.

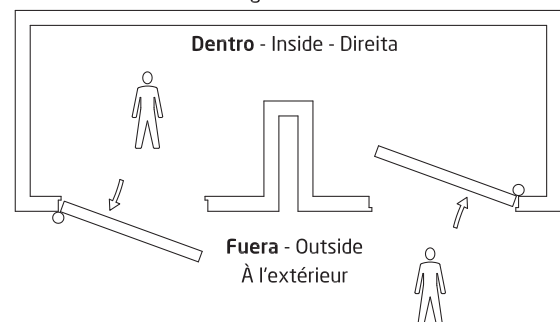
 Derecha - Direita
 Right - Droite

Ecofriendly 🌿

En AMIG tenemos como objetivo ofrecer la mejor calidad en nuestros productos sin dañar el medio ambiente. Por eso, trabajamos para cumplir en todo momento con la normativa ambiental en nuestros procesos, así como implantando el Sistema Integral de Gestión (SIG) de residuos de envases y embalajes.

Conservación y limpieza ✋

Para un correcto mantenimiento de los pernios se recomienda lubricar y apretar los tornillos de sujeción periódicamente. La limpieza de los pernios se debe hacer siempre con productos no corrosivos, detergentes, disolventes ni alcoholes. Si una vez realizado el mantenimiento los pernios no tienen un rendimiento adecuado, éstos deben ser sustituidos.

Logística del producto: 

| | |
|-----------------------------|-----|
| Longitud del producto (cm): | 15 |
| Ancho del producto (cm): | 3,5 |
| Altura del producto (cm): | 1 |
| Peso del producto (gr): | 82 |

Datos packaging: 

| | |
|---------------------------|---------------|
| Cantidad por envase: | 25 |
| Longitud del envase (cm): | |
| Ancho del envase (cm): | |
| Altura del envase (cm): | |
| Peso del envase (Kg): | |
| EAN del envase: | 8413023002777 |

| | |
|-----------------------------|---------------|
| Cantidad por embalaje | 150 |
| Longitud del embalaje (cm): | 23 |
| Ancho del embalaje (cm): | 21 |
| Altura del embalaje (cm): | 23 |
| Peso del embalaje (Kg): | |
| EAN del embalaje: | 8413023702776 |

Mod. 395
PERNIO

BISAGRAS Y PERNIOS

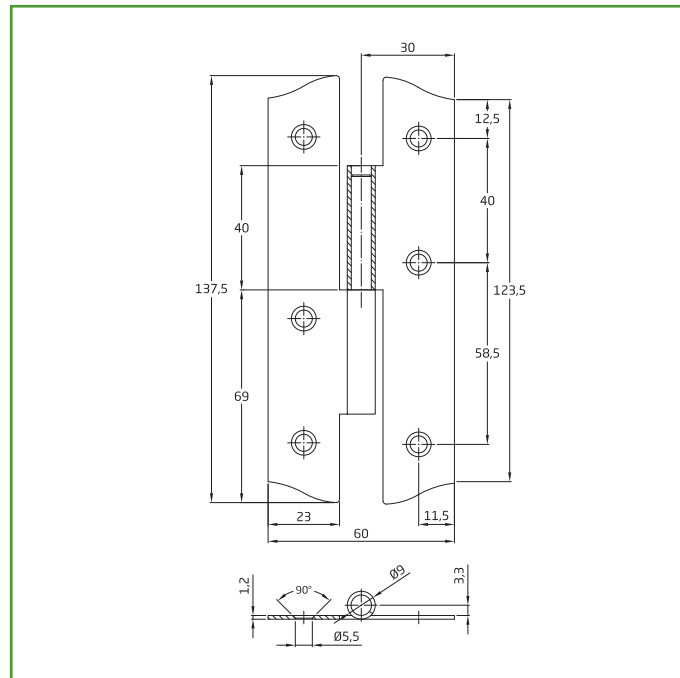
Medidas: 138 x 60 mm

Material: Acero

Acabado: Bicromatado

Código: 278

Presentación: Sin EAN Individual

EAN pieza:
Características ✓

Pernio de sobreponer fabricado en acero, resistente y duradero. Sin remates. Sentido de apertura: Izquierda.

Utilidades ✂

Este tipo de pernios son las más usadas en puertas y ventanas debido a su buen funcionamiento y su facilidad de uso. Podemos encontrarlas de diferentes tamaños y tipos. Para la instalación de este tipo de pernios no es necesario realizar un cajeado previo donde encajen las alas y por eso su instalación es más sencilla.

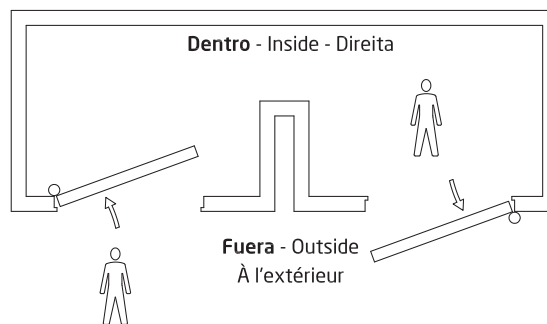
 Izquierda - Esquerda
 Left - Gauche

Ecofriendly 🌿

En AMIG tenemos como objetivo ofrecer la mejor calidad en nuestros productos sin dañar el medio ambiente. Por eso, trabajamos para cumplir en todo momento con la normativa ambiental en nuestros procesos, así como implantando el Sistema Integral de Gestión (SIG) de residuos de envases y embalajes.

Conservación y limpieza ✋

Para un correcto mantenimiento de los pernios se recomienda lubricar y apretar los tornillos de sujeción periódicamente. La limpieza de los pernios se debe hacer siempre con productos no corrosivos, detergentes, disolventes ni alcoholes. Si una vez realizado el mantenimiento los pernios no tienen un rendimiento adecuado, éstos deben ser sustituidos.

Logística del producto: 

| | |
|-----------------------------|-----|
| Longitud del producto (cm): | 15 |
| Ancho del producto (cm): | 3,5 |
| Altura del producto (cm): | 1 |
| Peso del producto (gr): | 82 |

Datos packaging: 

| | |
|---------------------------|---------------|
| Cantidad por envase: | 25 |
| Longitud del envase (cm): | |
| Ancho del envase (cm): | |
| Altura del envase (cm): | |
| Peso del envase (Kg): | |
| EAN del envase: | 8413023002784 |

| | |
|-----------------------------|---------------|
| Cantidad por embalaje | 150 |
| Longitud del embalaje (cm): | 23 |
| Ancho del embalaje (cm): | 21 |
| Altura del embalaje (cm): | 23 |
| Peso del embalaje (Kg): | |
| EAN del embalaje: | 8413023702783 |

Mod. 395
PERNIO

BISAGRAS Y PERNIOS

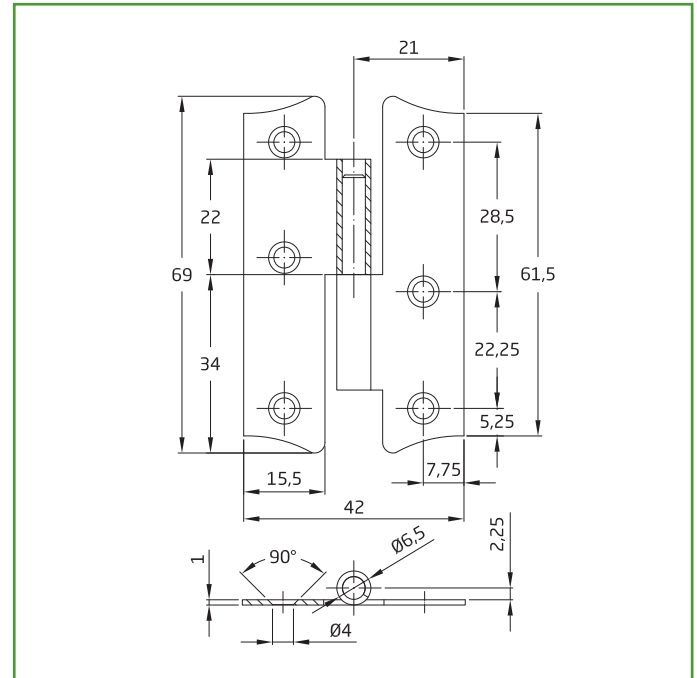
Medidas: 69 x 42 mm

Material: Acero

Acabado: Latonado barnizado

Código: 672

Presentación: Sin EAN Individual

EAN pieza:
Características ✓

Pernio de sobreponer fabricado en acero, resistente y duradero. Sin remates. Sentido de apertura: Derecha.

Utilidades ✂

Este tipo de pernios son las más usadas en puertas y ventanas debido a su buen funcionamiento y su facilidad de uso. Podemos encontrarlas de diferentes tamaños y tipos. Para la instalación de este tipo de pernios no es necesario realizar un cajeado previo donde encajen las alas y por eso su instalación es más sencilla.

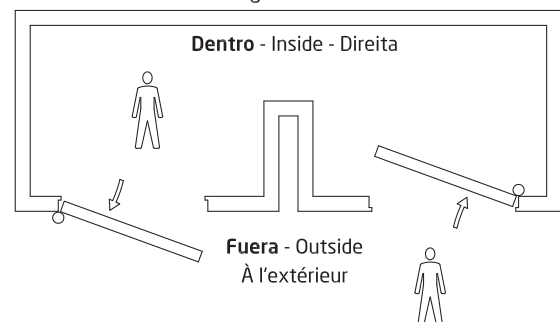
Derecha - Direita
Right - Droite

Ecofriendly 🌿

En AMIG tenemos como objetivo ofrecer la mejor calidad en nuestros productos sin dañar el medio ambiente. Por eso, trabajamos para cumplir en todo momento con la normativa ambiental en nuestros procesos, así como implantando el Sistema Integral de Gestión (SIG) de residuos de envases y embalajes.

Conservación y limpieza ✋

Para un correcto mantenimiento de los pernios se recomienda lubricar y apretar los tornillos de sujeción periódicamente. La limpieza de los pernios se debe hacer siempre con productos no corrosivos, detergentes, disolventes ni alcoholes. Si una vez realizado el mantenimiento los pernios no tienen un rendimiento adecuado, éstos deben ser sustituidos.

Logística del producto: 

| | |
|-----------------------------|-----|
| Longitud del producto (cm): | 10 |
| Ancho del producto (cm): | 2,7 |
| Altura del producto (cm): | 1 |
| Peso del producto (gr): | 26 |

Datos packaging: 

| | |
|---------------------------|---------------|
| Cantidad por envase: | 25 |
| Longitud del envase (cm): | 14 |
| Ancho del envase (cm): | 8 |
| Altura del envase (cm): | 3 |
| Peso del envase (Kg): | 0,676 |
| EAN del envase: | 8413023006720 |

| | |
|-----------------------------|---------------|
| Cantidad por embalaje | 600 |
| Longitud del embalaje (cm): | 28 |
| Ancho del embalaje (cm): | 20 |
| Altura del embalaje (cm): | 23 |
| Peso del embalaje (Kg): | |
| EAN del embalaje: | 8413023706729 |

Mod. 395
PERNIO

BISAGRAS Y PERNIOS

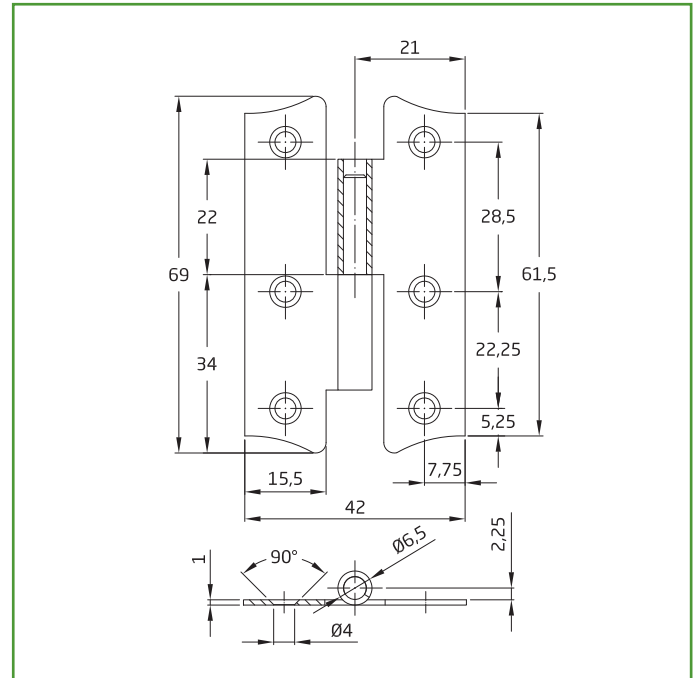
Medidas: 69 x 42 mm

Material: Acero

Acabado: Latonado barnizado

Código: 673

Presentación: Sin EAN Individual

EAN pieza:
Características ✓

Pernio de sobreponer fabricado en acero, resistente y duradero. Sin remates. Sentido de apertura: Izquierda.

Utilidades ✂

Este tipo de pernios son las más usadas en puertas y ventanas debido a su buen funcionamiento y su facilidad de uso. Podemos encontrarlas de diferentes tamaños y tipos. Para la instalación de este tipo de pernios no es necesario realizar un cajeado previo donde encajen las alas y por eso su instalación es más sencilla.

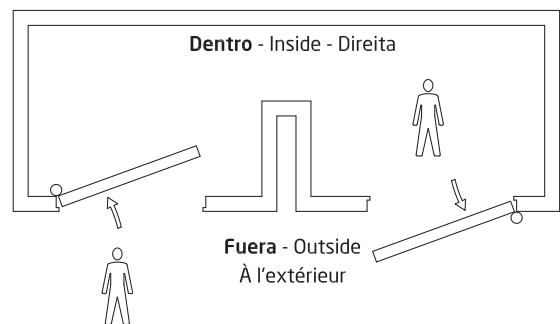
 Izquierda - Esquerda
 Left - Gauche

Ecofriendly 🌿

En AMIG tenemos como objetivo ofrecer la mejor calidad en nuestros productos sin dañar el medio ambiente. Por eso, trabajamos para cumplir en todo momento con la normativa ambiental en nuestros procesos, así como implantando el Sistema Integral de Gestión (SIG) de residuos de envases y embalajes.

Conservación y limpieza ✋

Para un correcto mantenimiento de los pernios se recomienda lubricar y apretar los tornillos de sujeción periódicamente. La limpieza de los pernios se debe hacer siempre con productos no corrosivos, detergentes, disolventes ni alcoholes. Si una vez realizado el mantenimiento los pernios no tienen un rendimiento adecuado, éstos deben ser sustituidos.

Logística del producto: 

| | |
|-----------------------------|-----|
| Longitud del producto (cm): | 10 |
| Ancho del producto (cm): | 2,7 |
| Altura del producto (cm): | 1 |
| Peso del producto (gr): | 26 |

Datos packaging: 

| | |
|---------------------------|---------------|
| Cantidad por envase: | 25 |
| Longitud del envase (cm): | 14 |
| Ancho del envase (cm): | 8 |
| Altura del envase (cm): | 3 |
| Peso del envase (Kg): | 0,676 |
| EAN del envase: | 8413023006737 |

| | |
|-----------------------------|---------------|
| Cantidad por embalaje | 600 |
| Longitud del embalaje (cm): | 28 |
| Ancho del embalaje (cm): | 20 |
| Altura del embalaje (cm): | 23 |
| Peso del embalaje (Kg): | |
| EAN del embalaje: | 8413023706736 |

Mod. 395
PERNIO

BISAGRAS Y PERNIOS

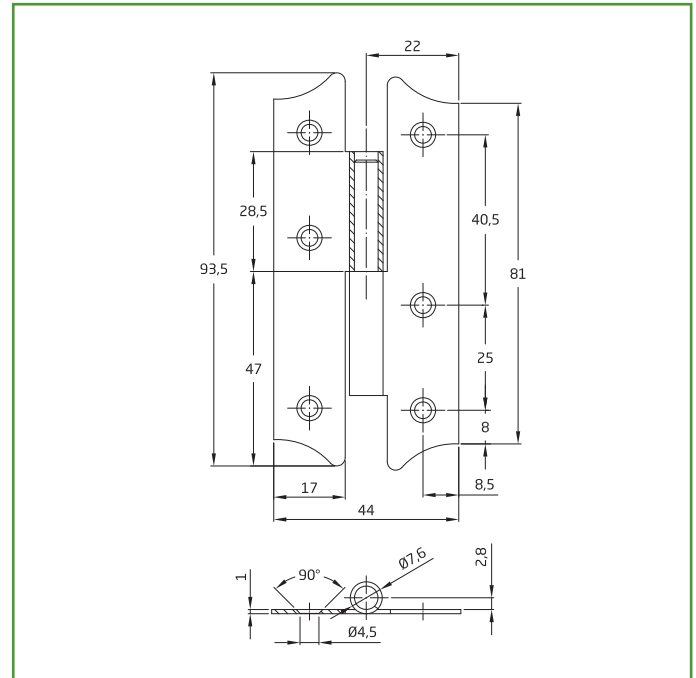
Medidas: 94 x 44 mm

Material: Acero

Acabado: Latonado barnizado

Código: 674

Presentación: Sin EAN Individual

EAN pieza:
Características ✓

Pernio de sobreponer fabricado en acero, resistente y duradero. Sin remates. Sentido de apertura: Derecha.

Utilidades ✂

Este tipo de pernios son las más usadas en puertas y ventanas debido a su buen funcionamiento y su facilidad de uso. Podemos encontrarlas de diferentes tamaños y tipos. Para la instalación de este tipo de pernios no es necesario realizar un cajeado previo donde encajen las alas y por eso su instalación es más sencilla.

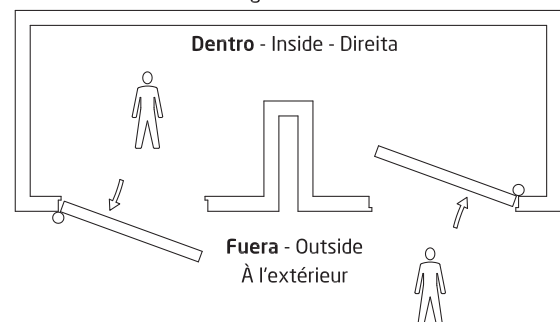
 Derecha - Direita
 Right - Droite

Ecofriendly 🌿

En AMIG tenemos como objetivo ofrecer la mejor calidad en nuestros productos sin dañar el medio ambiente. Por eso, trabajamos para cumplir en todo momento con la normativa ambiental en nuestros procesos, así como implantando el Sistema Integral de Gestión (SIG) de residuos de envases y embalajes.

Conservación y limpieza ✋

Para un correcto mantenimiento de los pernios se recomienda lubricar y apretar los tornillos de sujeción periódicamente. La limpieza de los pernios se debe hacer siempre con productos no corrosivos, detergentes, disolventes ni alcoholes. Si una vez realizado el mantenimiento los pernios no tienen un rendimiento adecuado, éstos deben ser sustituidos.

Logística del producto: 

| | |
|-----------------------------|----|
| Longitud del producto (cm): | 11 |
| Ancho del producto (cm): | 3 |
| Altura del producto (cm): | 1 |
| Peso del producto (gr): | 45 |

Datos packaging: 

| | |
|---------------------------|---------------|
| Cantidad por envase: | 25 |
| Longitud del envase (cm): | 17 |
| Ancho del envase (cm): | 10 |
| Altura del envase (cm): | 3 |
| Peso del envase (Kg): | 1,279 |
| EAN del envase: | 8413023006744 |

| | |
|-----------------------------|---------------|
| Cantidad por embalaje | 400 |
| Longitud del embalaje (cm): | 28 |
| Ancho del embalaje (cm): | 20 |
| Altura del embalaje (cm): | 23 |
| Peso del embalaje (Kg): | |
| EAN del embalaje: | 8413023706743 |

Mod. 395
PERNIO

BISAGRAS Y PERNIOS

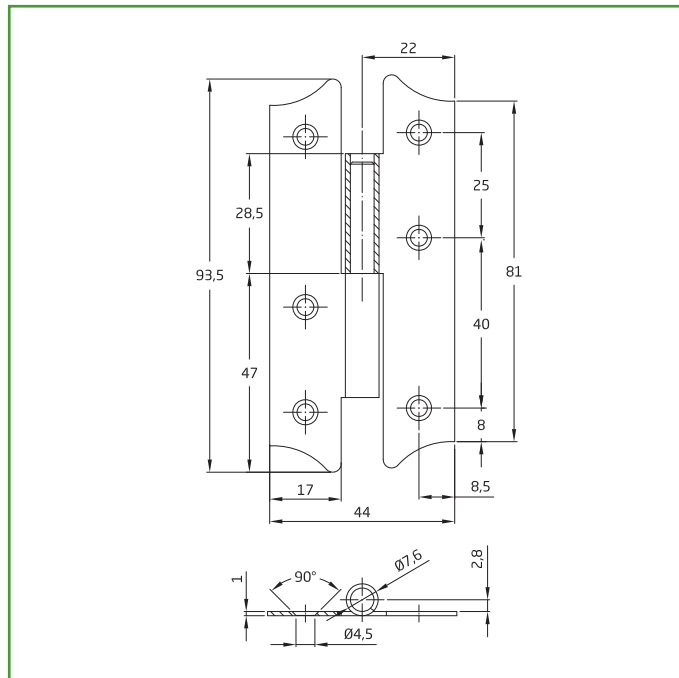
Medidas: 94 x 44 mm

Material: Acero

Acabado: Latonado barnizado

Código: 675

Presentación: Sin EAN Individual

EAN pieza:
Características ✓

Pernio de sobreponer fabricado en acero, resistente y duradero. Sin remates. Sentido de apertura: Izquierda.

Utilidades ✂

Este tipo de pernios son las más usadas en puertas y ventanas debido a su buen funcionamiento y su facilidad de uso. Podemos encontrarlas de diferentes tamaños y tipos. Para la instalación de este tipo de pernios no es necesario realizar un cajeado previo donde encajen las alas y por eso su instalación es más sencilla.

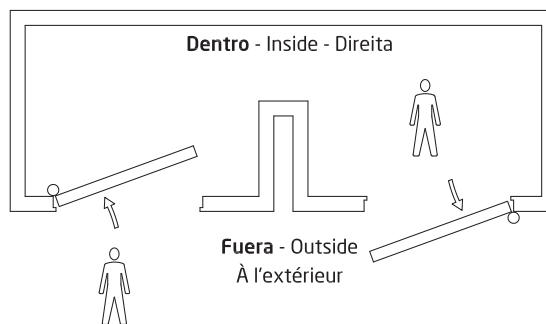
 Izquierda - Esquerda
 Left - Gauche

Ecofriendly 🌿

En AMIG tenemos como objetivo ofrecer la mejor calidad en nuestros productos sin dañar el medio ambiente. Por eso, trabajamos para cumplir en todo momento con la normativa ambiental en nuestros procesos, así como implantando el Sistema Integral de Gestión (SIG) de residuos de envases y embalajes.

Conservación y limpieza ✋

Para un correcto mantenimiento de los pernios se recomienda lubricar y apretar los tornillos de sujeción periódicamente. La limpieza de los pernios se debe hacer siempre con productos no corrosivos, detergentes, disolventes ni alcoholes. Si una vez realizado el mantenimiento los pernios no tienen un rendimiento adecuado, éstos deben ser sustituidos.

Logística del producto: 

| | |
|-----------------------------|----|
| Longitud del producto (cm): | 11 |
| Ancho del producto (cm): | 3 |
| Altura del producto (cm): | 1 |
| Peso del producto (gr): | 45 |

Datos packaging: 

| | |
|---------------------------|---------------|
| Cantidad por envase: | 25 |
| Longitud del envase (cm): | 17 |
| Ancho del envase (cm): | 10 |
| Altura del envase (cm): | 3 |
| Peso del envase (Kg): | 1,279 |
| EAN del envase: | 8413023006751 |

| | |
|-----------------------------|---------------|
| Cantidad por embalaje | 400 |
| Longitud del embalaje (cm): | 28 |
| Ancho del embalaje (cm): | 20 |
| Altura del embalaje (cm): | 23 |
| Peso del embalaje (Kg): | |
| EAN del embalaje: | 8413023706750 |

Mod. 395
PERNIO

BISAGRAS Y PERNIOS

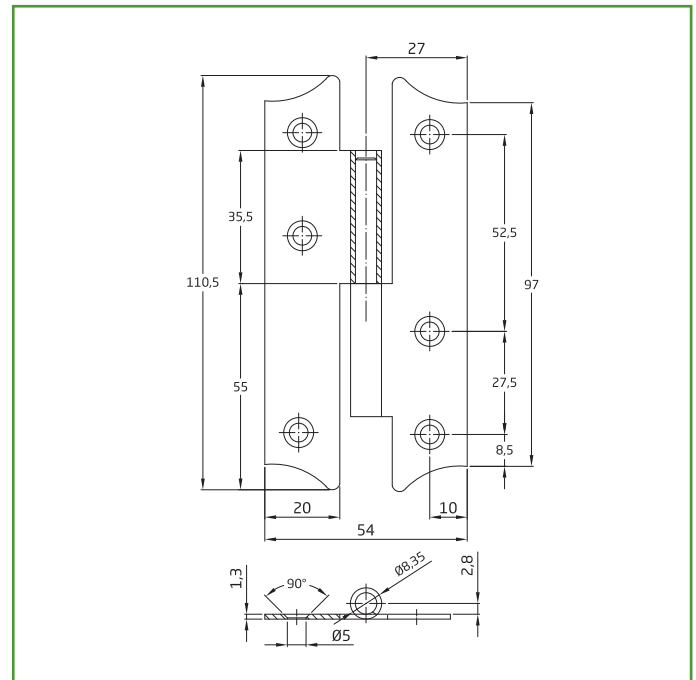
Medidas: 110 x 54 mm

Material: Acero

Acabado: Latonado barnizado

Código: 1328

Presentación: Sin EAN Individual

EAN pieza:
Características ✓

Pernio de sobreponer fabricado en acero, resistente y duradero. Sin remates. Sentido de apertura: Derecha.

Utilidades ✂

Este tipo de pernios son las más usadas en puertas y ventanas debido a su buen funcionamiento y su facilidad de uso. Podemos encontrarlas de diferentes tamaños y tipos. Para la instalación de este tipo de pernios no es necesario realizar un cajeado previo donde encajen las alas y por eso su instalación es más sencilla.

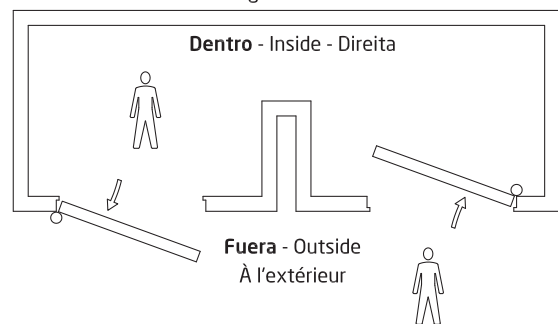
 Derecha - Direita
 Right - Droite

Ecofriendly 🌿

En AMIG tenemos como objetivo ofrecer la mejor calidad en nuestros productos sin dañar el medio ambiente. Por eso, trabajamos para cumplir en todo momento con la normativa ambiental en nuestros procesos, así como implantando el Sistema Integral de Gestión (SIG) de residuos de envases y embalajes.

Conservación y limpieza ✋

Para un correcto mantenimiento de los pernios se recomienda lubricar y apretar los tornillos de sujeción periódicamente. La limpieza de los pernios se debe hacer siempre con productos no corrosivos, detergentes, disolventes ni alcoholes. Si una vez realizado el mantenimiento los pernios no tienen un rendimiento adecuado, éstos deben ser sustituidos.

Logística del producto: 

| | |
|-----------------------------|-----|
| Longitud del producto (cm): | 13 |
| Ancho del producto (cm): | 3,3 |
| Altura del producto (cm): | 1 |
| Peso del producto (gr): | 71 |

Datos packaging: 

| | |
|---------------------------|---------------|
| Cantidad por envase: | 25 |
| Longitud del envase (cm): | 17 |
| Ancho del envase (cm): | 12 |
| Altura del envase (cm): | 4 |
| Peso del envase (Kg): | 1,712 |
| EAN del envase: | 8413023013285 |

| | |
|-----------------------------|---------------|
| Cantidad por embalaje | 250 |
| Longitud del embalaje (cm): | 23 |
| Ancho del embalaje (cm): | 21 |
| Altura del embalaje (cm): | 23 |
| Peso del embalaje (Kg): | |
| EAN del embalaje: | 8413023713284 |

Mod. 395
PERNIO

BISAGRAS Y PERNIOS

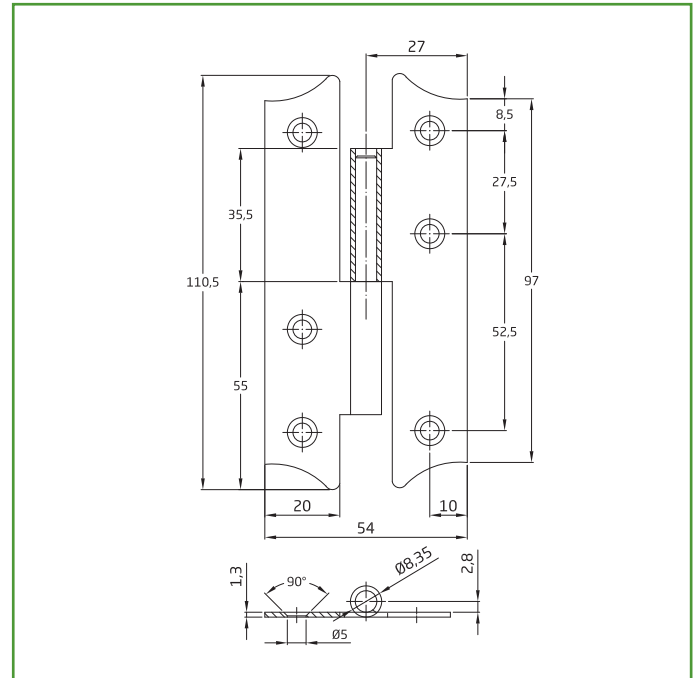
Medidas: 110 x 54 mm

Material: Acero

Acabado: Latonado barnizado

Código: 1329

Presentación: Sin EAN Individual

EAN pieza:
Características ✓

Pernio de sobreponer fabricado en acero, resistente y duradero. Sin remates. Sentido de apertura: Izquierda.

Utilidades ✂

Este tipo de pernios son las más usadas en puertas y ventanas debido a su buen funcionamiento y su facilidad de uso. Podemos encontrarlas de diferentes tamaños y tipos. Para la instalación de este tipo de pernios no es necesario realizar un cajeado previo donde encajen las alas y por eso su instalación es más sencilla.

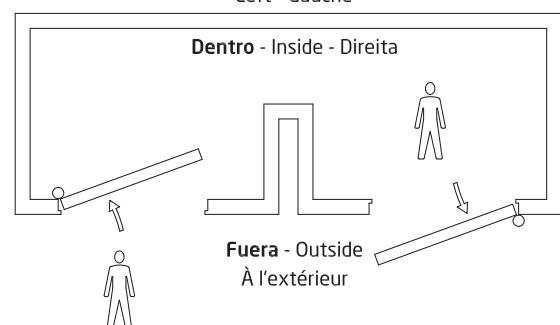
 Izquierda - Esquerda
 Left - Gauche

Ecofriendly 🌿

En AMIG tenemos como objetivo ofrecer la mejor calidad en nuestros productos sin dañar el medio ambiente. Por eso, trabajamos para cumplir en todo momento con la normativa ambiental en nuestros procesos, así como implantando el Sistema Integral de Gestión (SIG) de residuos de envases y embalajes.

Conservación y limpieza ✋

Para un correcto mantenimiento de los pernios se recomienda lubricar y apretar los tornillos de sujeción periódicamente. La limpieza de los pernios se debe hacer siempre con productos no corrosivos, detergentes, disolventes ni alcoholes. Si una vez realizado el mantenimiento los pernios no tienen un rendimiento adecuado, éstos deben ser sustituidos.

Logística del producto: 

| | |
|-----------------------------|-----|
| Longitud del producto (cm): | 13 |
| Ancho del producto (cm): | 3,3 |
| Altura del producto (cm): | 1 |
| Peso del producto (gr): | 71 |

Datos packaging: 

| | |
|---------------------------|---------------|
| Cantidad por envase: | 25 |
| Longitud del envase (cm): | 17 |
| Ancho del envase (cm): | 12 |
| Altura del envase (cm): | 4 |
| Peso del envase (Kg): | 1,712 |
| EAN del envase: | 8413023013292 |

| | |
|-----------------------------|---------------|
| Cantidad por embalaje | 250 |
| Longitud del embalaje (cm): | 23 |
| Ancho del embalaje (cm): | 21 |
| Altura del embalaje (cm): | 23 |
| Peso del embalaje (Kg): | |
| EAN del embalaje: | 8413023713291 |

Mod. 395
PERNIO

BISAGRAS Y PERNIOS

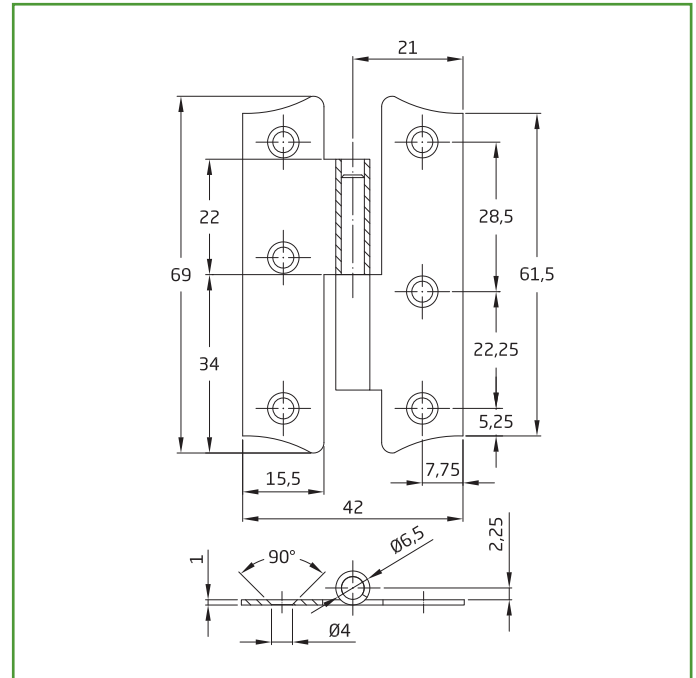
Medidas: 69 x 42 mm

Material: Acero

Acabado: Negro

Código: 1371

Presentación: Sin EAN Individual

EAN pieza:
Características ✓

Pernio de sobreponer fabricado en acero, resistente y duradero. Sin remates. Sentido de apertura: Derecha.

Utilidades ✂

Este tipo de pernios son las más usadas en puertas y ventanas debido a su buen funcionamiento y su facilidad de uso. Podemos encontrarlas de diferentes tamaños y tipos. Para la instalación de este tipo de pernios no es necesario realizar un cajeado previo donde encajen las alas y por eso su instalación es más sencilla.

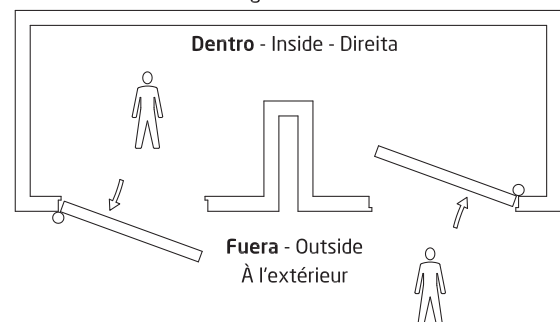
Derecha - Direita
Right - Droite

Ecofriendly 🌿

En AMIG tenemos como objetivo ofrecer la mejor calidad en nuestros productos sin dañar el medio ambiente. Por eso, trabajamos para cumplir en todo momento con la normativa ambiental en nuestros procesos, así como implantando el Sistema Integral de Gestión (SIG) de residuos de envases y embalajes.

Conservación y limpieza ✋

Para un correcto mantenimiento de los pernios se recomienda lubricar y apretar los tornillos de sujeción periódicamente. La limpieza de los pernios se debe hacer siempre con productos no corrosivos, detergentes, disolventes ni alcoholes. Si una vez realizado el mantenimiento los pernios no tienen un rendimiento adecuado, éstos deben ser sustituidos.

Logística del producto: 

| | |
|-----------------------------|-----|
| Longitud del producto (cm): | 10 |
| Ancho del producto (cm): | 2,7 |
| Altura del producto (cm): | 1 |
| Peso del producto (gr): | 26 |

Datos packaging: 

| | |
|---------------------------|---------------|
| Cantidad por envase: | 25 |
| Longitud del envase (cm): | 14 |
| Ancho del envase (cm): | 8 |
| Altura del envase (cm): | 3 |
| Peso del envase (Kg): | 0,676 |
| EAN del envase: | 8413023013711 |

| | |
|-----------------------------|---------------|
| Cantidad por embalaje | 600 |
| Longitud del embalaje (cm): | 28 |
| Ancho del embalaje (cm): | 20 |
| Altura del embalaje (cm): | 23 |
| Peso del embalaje (Kg): | |
| EAN del embalaje: | 8413023713710 |

Mod. 395
PERNIO

BISAGRAS Y PERNIOS

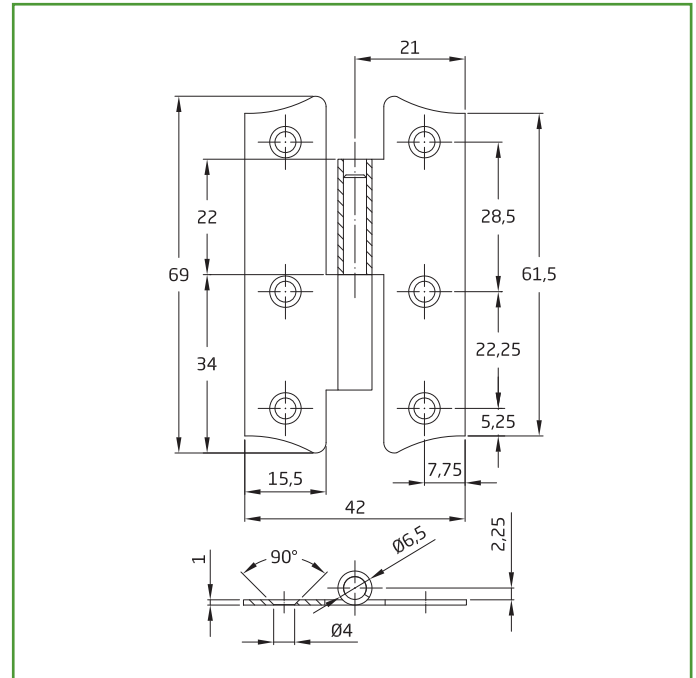
Medidas: 69 x 42 mm

Material: Acero

Acabado: Negro

Código: 1372

Presentación: Sin EAN Individual

EAN pieza:
Características ✓

Pernio de sobreponer fabricado en acero, resistente y duradero. Sin remates. Sentido de apertura: Izquierda.

Utilidades ✂

Este tipo de pernios son las más usadas en puertas y ventanas debido a su buen funcionamiento y su facilidad de uso. Podemos encontrarlas de diferentes tamaños y tipos. Para la instalación de este tipo de pernios no es necesario realizar un cajeado previo donde encajen las alas y por eso su instalación es más sencilla.

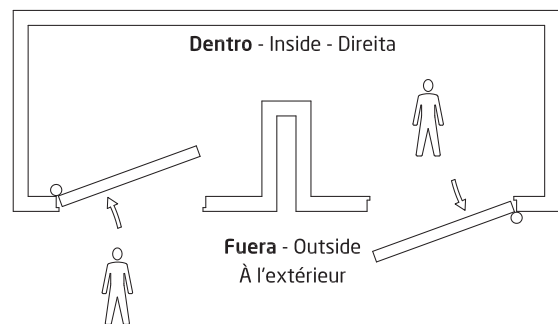
 Izquierda - Esquerda
 Left - Gauche

Ecofriendly 🌿

En AMIG tenemos como objetivo ofrecer la mejor calidad en nuestros productos sin dañar el medio ambiente. Por eso, trabajamos para cumplir en todo momento con la normativa ambiental en nuestros procesos, así como implantando el Sistema Integral de Gestión (SIG) de residuos de envases y embalajes.

Conservación y limpieza ✋

Para un correcto mantenimiento de los pernios se recomienda lubricar y apretar los tornillos de sujeción periódicamente. La limpieza de los pernios se debe hacer siempre con productos no corrosivos, detergentes, disolventes ni alcoholes. Si una vez realizado el mantenimiento los pernios no tienen un rendimiento adecuado, éstos deben ser sustituidos.

Logística del producto: 

| | |
|-----------------------------|-----|
| Longitud del producto (cm): | 10 |
| Ancho del producto (cm): | 2,7 |
| Altura del producto (cm): | 1 |
| Peso del producto (gr): | 26 |

Datos packaging: 

| | |
|---------------------------|---------------|
| Cantidad por envase: | 25 |
| Longitud del envase (cm): | 14 |
| Ancho del envase (cm): | 8 |
| Altura del envase (cm): | 3 |
| Peso del envase (Kg): | 0,676 |
| EAN del envase: | 8413023013728 |

| | |
|-----------------------------|---------------|
| Cantidad por embalaje | 600 |
| Longitud del embalaje (cm): | 28 |
| Ancho del embalaje (cm): | 20 |
| Altura del embalaje (cm): | 23 |
| Peso del embalaje (Kg): | |
| EAN del embalaje: | 8413023713727 |